

Unser

Produktkatalog

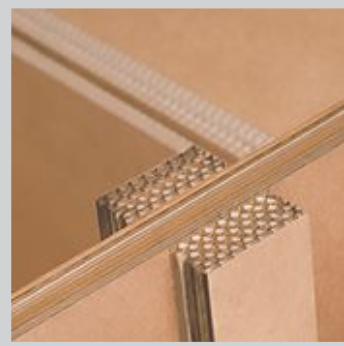
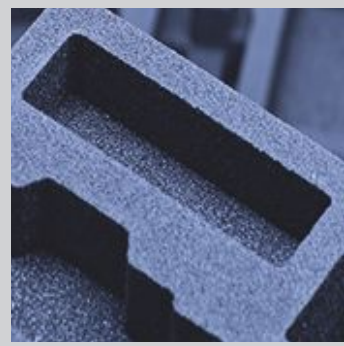

SiBO Verpackungen

Bernd Hesse GmbH & Co. KG

Bahnhofstraße 4

57482 Wenden-Gerlingen

Tel.: 02762 / 92 47-0

Fax: 02762 / 92 47-150

www.sibo.com



Inhaltsverzeichnis



**Standard-Kartonagen &
Zuschnitte aus Wellpappe**

4-22



Paletten

23-30



Folien, Beutel & Schläuche

31-38



Polster & Füllmaterial

39-42



Papier & Pappe

43-46



Versandzubehör

47-50



Verpackungszubehör

51-54



Betriebsbedarf

55-58



Klebebänder & Klebestreifen

59-64

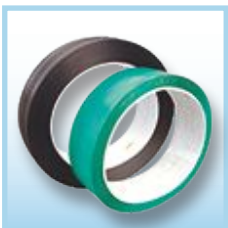

Umreifen & Einbinden

65-66



Sonderlösungen

67-79

Standard-Kartonagen &

Zuschnitte aus Wellpappe



Wellpapp-Stanzverpackungen

Wellpapp-Faltkartonagen

Wellpapp-Stülpdeckel

Wellpapp-Zuschnitte

Rollenwellpappe

Wellpapp-Polster

SiBO-Fix



Standard-Faltkartonagen



Standard-Faltkartonagen

einwellig, Qualität 1.10 B, Fefco 0201 geglued

Art.-Nr.	Abmessung	Ausführung
116615	130 x 110 x 85 mm	1.10 B, Fefco 0203
011154	220 x 210 x 86 mm	1.10 B, Fefco 0201
011004	240 x 190 x 113 mm	1.10 B, Fefco 0201
011000	235 x 235 x 130 mm	1.10 B, Fefco 0201
011084	320 x 245 x 105 mm	1.10 B, Fefco 0201
011605	320 x 220 x 100 mm ZR bei 50 mm	1.10 B, Fefco 0201
011003	385 x 235 x 170 mm	1.10 B, Fefco 0201
011005	400 x 300 x 400 mm	1.10 B, Fefco 0201

Standard-Faltkartonagen

einwellig, Qualität 1.10 C, geglued

Art.-Nr.	Abmessung	Ausführung
011001	230 x 120 x 70 mm	1.10 C, Fefco 0203
011100	250 x 250 x 89 mm	1.10 C, Fefco 0201

Ab 50 Stück sind Sondergrößen erhältlich!

Standard- Faltkartonagen

Standard-Faltkartonagen
einwellig, Qualität 1.20, geglued

Art.-Nr.	Abmessung	Ausführung
126345	160 x 145 x 140 mm	1.20 B, Fefco 0216
012002	190 x 190 x 190 mm	1.20 B, Fefco 0201
012021	245 x 180 x 90 mm	1.20 C, Fefco 0201
012020	255 x 195 x 75 mm	1.20 B, Fefco 0201
012023	270 x 150 x 130 mm	1.20 C, Fefco 0201
012001	295 x 260 x 120 mm	1.20 B, Fefco 0201
012097	295 x 260 x 155 mm	1.20 C, Fefco 0201
012608	310 x 200 x 100 mm	1.20 C, Fefco 0201
012785	315 x 190 x 143 mm	1.20 B, Fefco 0201
012837	340 x 240 x 140 mm	1.20 C, Fefco 0201
012003	320 x 300 x 120 mm	1.20 C, Fefco 0201
012006	320 x 320 x 160 mm	1.20 C, Fefco 0201
012042	350 x 350 x 220 mm	1.20 C, Fefco 0201
012310	388 x 388 x 200 mm	1.20 C, Fefco 0201
012094	462 x 318 x 130 mm	1.20 C, Fefco 0201
012690	480 x 270 x 230 mm	1.20 C, Fefco 0201
012313	485 x 380 x 198 mm	1.20 C, Fefco 0201
012012	600 x 300 x 400 mm	1.20 C, Fefco 0201
012034	630 x 430 x 400 mm	1.20 C, Fefco 0201
012548	1185 x 785 x 1000 mm	1.20 C, Fefco 0201a

Ab 50 Stück sind Sondergrößen erhältlich!

Standard-Faltkartonagen



Standard-Faltkartonagen

einwellig, Qualität 1.30, Fefco 0201 geglued

Art.-Nr.	Abmessung	Ausführung
013036	333 x 135 x 130 mm	1.30 B
013001	300 x 215 x 180 mm	1.30 C
013004	320 x 230 x 160 mm	1.30 C
013010	330 x 270 x 210 mm	1.30 C
013016	400 x 300 x 200 mm	1.30 B
013011	445 x 370 x 190 mm	1.30 C
013700	430 x 310 x 310 mm	1.30 C
013007	480 x 360 x 160 mm	1.30 C
013008	480 x 360 x 300 mm	1.30 C
013041	520 x 240 x 140 mm	1.30 C
013202	600 x 360 x 260 mm	1.30 C
013003	610 x 485 x 300 mm	1.30 C

Ab 50 Stück sind Sondergrößen erhältlich!



Standard- Stanzverpackung

Standard-Stanzverpackungen
einwellig



Art.-Nr.	Abmessung	Ausführung
013797	158 x 115 x 85 mm	Fefco 0215 1.30 B mit Klappdeckel
126345	160 x 145 x 140 mm	Fefco 0216 1.20 B
137255	290 x 160 x 140 mm ZR bei 60/70/80/90 mm	Fefco 0216 1.30 B
137265	300 x 215 x 190 mm	Fefco 0216 1.30 B
011626	795 x 595 x 580 mm	Fefco 0216 1.20 C

Standard-Stanzverpackungen
einwellig, Schütte

Art.-Nr.	Abmessung	Ausführung
133394	200 x 105 x 115	1.30 B, mit Druck
139230	378 x 145 x 107	1.30 B, mit Druck
103530	400 x 240 x 115	1.30 B, mit Druck



Standard- Stanzverpackung



Wellpappe-Katalogverpackung einwellig

Art.-Nr.	Abmessung	Ausführung
013647	325 x 280 x 65 mm	Fefco 0413 1.30 B



Standard-Faltkartonagen

Standard-Faltkartonagen

einwellig, Qualität 1.40, geglued, Fefco 0201

Art.-Nr.	Abmessung	Ausführung
014155	300 x 225 x 120 mm	1.40 C
014082	385 x 240 x 300 mm	1.40 C
137275	425 x 300 x 235 mm	1.40 C
014010	520 x 240 x 280 mm	1.40 C
014093	500 x 300 x 425 mm	1.40 C
014011	520 x 420 x 320 mm	1.40 C
014050	550 x 500 x 500 mm	1.40 C
014002	780 x 350 x 113 mm	1.40 B

Standard-Faltkartonagen

doppelwellig, Qualität 2.20, Fefco 0201 geglued

Art.-Nr.	Abmessung	Ausführung
225526	385 x 285 x 200 mm	8 x auf EPAL 2.20 BC
022006	985 x 385 x 395 mm	2.20 BC

Ab 50 Stück sind
Sondergrößen erhältlich!



Standard- Faltkartonagen

doppelwellig, Qualität 2.30, Fefco 0201



Art.-Nr.	Abmessung	Ausführung	Verschluss
023009	184 x 184 x 93 mm	2.30 EB	geglued
023074	180 x 180 x 130 mm	2.30 EB	geglued
023022	234 x 184 x 150 mm	2.30 BC	geglued
023050	245 x 180 x 170 mm	2.30 BC	geglued
023049	278 x 178 x 185 mm	2.30 BC	geglued
023192	300 x 210 x 200 mm	2.30 BC	geglued
023012	300 x 250 x 140 mm	2.30 EB	geglued
233282	325 x 325 x 170 mm	2.30 BC	geglued
023670	300 x 300 x 300 mm	2.30 BC	geglued
023035	350 x 225 x 125 mm	2.30 BC	geglued
023023	384 x 235 x 170 mm	2.30 BC	geglued
239373	350 x 350 x 310 / ZR 120/220 mm	2.30 BC	geglued
231072	380 x 260 x 200 mm 8 x auf EPAL	2.30 BC	geglued
023075	385 x 285 x 370 mm 8 x auf EPAL	2.30 BC	geglued
023003	385 x 385 x 250 mm	2.30 BC	geglued
023004	400 x 300 x 170 mm	2.30 BC	geglued
226707	400 x 300 x 250 / ZR 140/220 mm	2.30 BC	geglued
023514	420 x 300 x 260 mm	2.30 BC	geglued
023021	420 x 370 x 253 mm	2.30 BC	geglued
023077	420 x 400 x 320 mm	2.30 BC	geglued
023024	430 x 310 x 220 mm	2.30 BC	geglued
023048	484 x 284 x 235 mm	2.30 BC	geglued
023159	490 x 250 x 135 mm	2.30 BC	geglued
023026	490 x 400 x 270 mm	2.31 BC	geglued
023199	500 x 500 x 500 / ZR 250 mm	2.30 BC	gluetape
233454	580 x 380 x 150 mm 4 x auf EPAL	2.30 BC	geglued
238477	586 x 379 x 252 mm	2.30 BC	geglued
023513	600 x 300 x 300 mm	2.30 BC	geglued
023500	600 x 400 x 310 / ZR 260 mm	2.30 BC	geglued
023010	632 x 309 x 270 mm	2.30 BC	geglued
023011	692 x 335 x 230 mm	2.30 BC	geglued
023193	700 x 500 x 350 mm	2.30 BC	geheftet/gluetape

Ab 50 Stück sind Sondergrößen erhältlich!

Standard-Faltkartonagen

Standard-Faltkartonagen

doppelwellig, Qualität 2.40, Fefco 0201

Art.-Nr.	Abmessung	Ausführung	Verschluss
024057	250 x 165 x 110 mm	2.40 EB	geglued
024093	260 x 250 x 130 mm	2.40 BC	geglued
024092	260 x 250 x 230 mm	2.40 BC	geglued
024001	320 x 220 x 100 mm	2.40 BC	geglued
024195	350 x 250 x 150 mm	2.40 BC	geglued
024675	350 x 350 x 200 mm	2.40 BC	geglued
024191	395 x 225 x 225 mm	2.40 BC	geglued
024641	400 x 300 x 300 mm	2.40 BC	geglued
024014	400 x 360 x 360 mm	2.40 BC	geglued
024040	400 x 400 x 200 mm ZR bei 100 mm	2.40 BC	geglued
024515	400 x 400 x 400 mm	2.40 BC	
024050	420 x 370 x 323 mm ZR bei 160 mm	2.40 BC	geglued/geheftet
024100	435 x 340 x 475 mm (Umzugskarton Nr. 2)	2.40 BC	geglued
024041	500 x 500 x 200 mm ZR bei 100 mm	2.40 BC	gluetape
024198	570 x 370 x 390 mm	2.40 BC	4 x auf EPAL geheftet
247747	586 x 385 x 200 mm	2.40 BC	4 x auf EPAL geglued
024015	600 x 380 x 380 mm	2.40 BC	geglued
024206	600 x 400 x 405 mm	2.40 BC	geheftet/gluetape
024042	600 x 600 x 200 mm ZR bei 100 mm	2.40 BC	geglued
024017	600 x 600 x 660 mm	2.40 BC	gluetape
024018	640 x 600 x 400 mm	2.40 BC	geheftet/gluetape

Ab 50 Stück sind Sondergrößen erhältlich!

Standard-Faltkartonagen



Standard-Faltkartonagen

doppelwellig, Qualität 2.40 BC, Fefco 0201

Art.-Nr.	Abmessung	Verschluss
024101	650 x 350 x 370 mm (Umzugskarton Nr. 4)	geglued
024039	760 x 380 x 380 mm	geheftet/gluetape
024622	785 x 585 x 380 mm	gluetape
024053	790 x 590 x 580 mm ZR bei 350 mm	gluetape
024095	990 x 250 x 150 mm	geglued
024066	1180 x 780 x 565 mm	gluetape
024060	1180 x 780 x 760 mm	gluetape
024061	1185 x 782 x 1100 mm	gluetape
024099	1300 x 250 x 150 mm	geheftet
024450	1200 x 800 x 800 mm ZR bei 630 mm	gluetape



Ab 50 Stück sind
Sondergrößen erhältlich!

Standard- Faltkartonagen

Standard-Faltkartonagen

doppelwellig, Qualität 2.50 BC, Fefco 0201

Art.-Nr.	Abmessung	Verschluss
025046	260 x 140 x 140 mm	geglued
025032	255 x 255 x 255 mm	geglued
025021	320 x 220 x 160 mm ZR bei 80 - 105 mm	geglued
025056	330 x 255 x 100 mm	geglued
025055	330 x 255 x 150 mm	geglued
025058	350 x 260 x 160 mm ZR bei 120 mm	geglued
025022	460 x 320 x 160 mm	geglued
025020	480 x 350 x 330 mm	geheftet/gluetape
025033	484 x 384 x 368 mm	geheftet/gluetape
025023	580 x 280 x 200 mm	geglued
231806	580 x 392 x 508 mm mit Handgriffen	4 x auf EPAL geglued
025075	500 x 500 x 500 mm ZR bei 245 mm	geheftet/gluetape
025037	610 x 320 x 235 mm	geheftet/gluetape
025190	630 x 450 x 460 mm	geheftet/gluetape
025002	780 x 350 x 300 mm	geheftet/gluetape
025054	880 x 500 x 500 mm	geheftet/gluetape
025200	780 x 580 x 800 mm ZR bei 600 mm	gluetape
025818	1180 x 780 x 1160 mm	gluetape

Ab 50 Stück sind Sondergrößen erhältlich!

Standard-Faltkartonagen



Standard-Faltkartonagen

doppelwellig, Qualität 2.60 BC, Fefco 0201

Art.-Nr.	Abmessung	Verschluss
026045	290 x 250 x 140 mm	geglued
026155	490 x 250 x 220 mm	geheftet
026156	525 x 335 x 300 mm	geheftet/luetape
026071	528 x 425 x 580 mm	geheftet/luetape
026024	610 x 320 x 335 mm	geglued
026003	1135 x 470 x 432 mm	geheftet/luetape
026535	1180 x 570 x 570 mm	geheftet/luetape
026074	1180 x 780 x 760 mm	geheftet/luetape

Standard-Faltkartonagen

mit Palettenarretierung

Art.-Nr.	Abmessung	Qualität	Verschluss
025100	1200 x 800 x 810 mm	2.50 BC	geheftet/luetape
278825	1205 x 805 x 1330 mm	2.70 BC	geheftet
039335	1210 x 810 x 1250 mm	3.90 CAA	geheftet/geglued

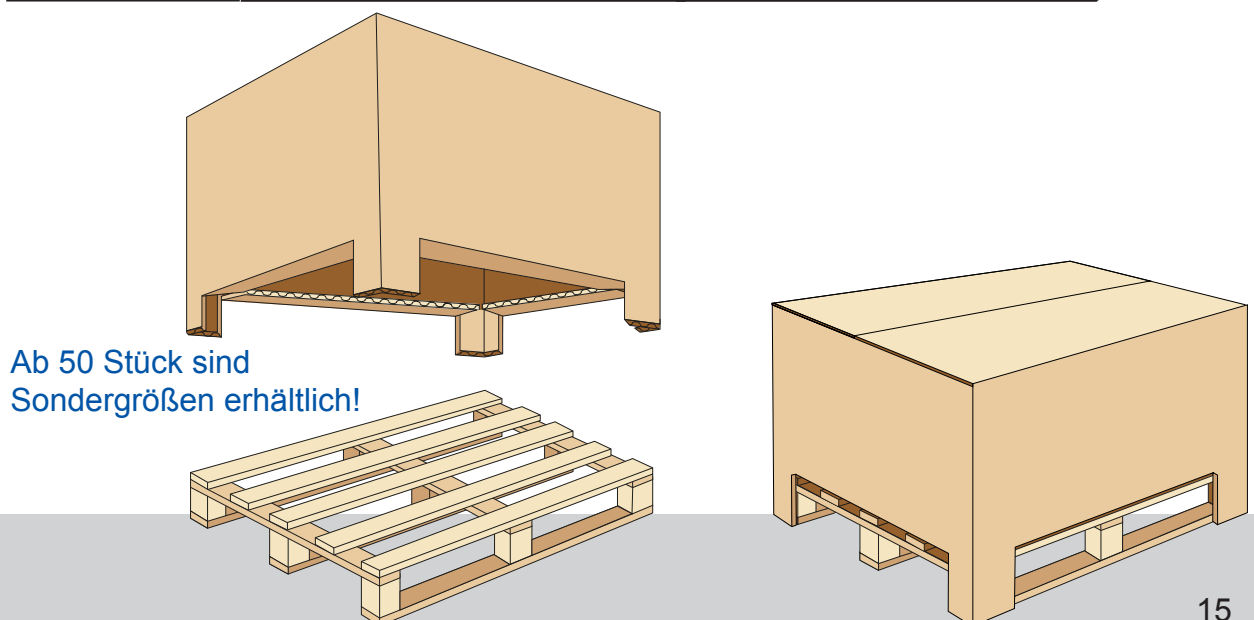

Standard-Faltkartonagen

Standard-Faltkartonagen

doppelwellig, Qualität 2.70 BC, Fefco 0201

Art.-Nr.	Abmessung	Verschluss
027103	300 x 271 x 271 mm	geglued
027194	385 x 285 x 110 mm	8 x auf EPAL gluetape
027044	430 x 250 x 140 mm	geglued
027036	410 x 410 x 410 mm	gluetape
027027	500 x 500 x 500 mm	geheftet/gluetape
027106	560 x 450 x 271 mm	geheftet/gluetape
027224	554 x 476 x 225 mm	gluetape
027506	580 x 480 x 370 mm	geheftet/gluetape
031045	580 x 380 x 480 mm	4 x auf EPAL geheftet/ gluetape
027016	550 x 515 x 320 mm	geheftet/gluetape
027028	600 x 600 x 600 mm	geheftet/gluetape
027030	705 x 405 x 410 mm	geheftet/gluetape
027025	710 x 420 x 270 mm	gluetape
027052	755 x 505 x 460 mm	geheftet/gluetape
027051	780 x 480 x 360 mm	gluetape
027521	700 x 700 x 300 mm ZR bei 100/200 mm	geheftet/gluetape
027720	800 x 400 x 400 mm	geheftet/gluetape
027053	800 x 600 x 580 mm ZR bei 350 mm	geheftet/gluetape
027029	800 x 660 x 700 mm	geheftet/gluetape
027069	1180 x 780 x 350 mm	gluetape
027068	1180 x 780 x 470 mm	geheftet/gluetape
026063	1180 x 780 x 1065 mm	geheftet/gluetape

Ab 50 Stück sind Sondergrößen erhältlich!

Standard-Faltkartonagen



Standard-Faltkartonagen

doppelwellig, Qualität 2.90 - 2.91, Fefco 0201

Art.-Nr.	Abmessung	Ausführung	Verschluss
031039	350 x 280 x 370 mm	2.90 BC	geheftet/gluetape
032020	430 x 250 x 230 mm	2.91 CA	geheftet
031041	500 x 360 x 420 mm	2.91 BC	gluetape
032009	770 x 570 x 780 mm	2.90 BC	geheftet
031580	1180 x 780 x 760 mm	2.90 BC	geheftet
031581	1180 x 780 x 1065 mm	2.90 BC	geheftet

Standard-Octabiner

dreiwellig

Art.-Nr.	Abmessung	Qualität	Verschluss
032508	1070 x 1070 x 1550 mm	3.92 AAC	geheftet



Ab 50 Stück sind
Sondergrößen erhältlich!

Standard-Faltkartonagen

Standard-Faltkartonagen dreiwellig für Export, Schwerlastkarton

Art.-Nr.	Abmessung	Ausführung	Verschluss
032030	450 x 300 x 280 mm	3.92, Fefco 0201	geheftet
032011	520 x 400 x 300 mm	3.92, Fefco 0201	geheftet
032029	600 x 300 x 300 mm ZR bei 200 mm	3.20, Fefco 0201	geheftet
032012	750 x 350 x 350 mm	3.91, Fefco 0201	geheftet
032032	760 x 420 x 210 mm	3.92, Fefco 0201	geheftet
032044	770 x 370 x 460 mm	3.92, Fefco 0201	geheftet
031008	770 x 570 x 580 mm ZR bei 380 + 480 mm	3.92, Fefco 0201	geheftet
032013	800 x 400 x 400 mm ZR bei 300 mm	3.91, Fefco 0201	gluetape
031000	1170 x 770 x 550 mm	3.92, Fefco 0201	geheftet
032001	1180 x 780 x 700 mm	3.91, Fefco 0201	geheftet
032008	1180 x 780 x 700 mm	3.92, Fefco 0201	geheftet
032003	1180 x 780 x 1075 mm ZR bei 600/700/800/ 900/1000 mm	3.92, Fefco 0200	geheftet
032002	1180 x 780 x 1100 mm ZR bei 1000 mm	3.92, Fefco 0201	geheftet
032041	1190 x 990 x 870 mm	3.92, Fefco 0201	geheftet

Art.-Nr.	Abmessung	Ausführung
039732	1154 x 740 x 700 mm	SiBOXX TRIO Schwerlastkarton
039777	1105 x 975 x 750 mm	

siehe Seite 76

Ab 50 Stück sind
Sondergrößen erhältlich!



Standard- Stülpdeckel



Wellpappe-Stülpdeckel für Palettenboxen

Art.-Nr.	Abmessung	Ausführung
014401	800 x 600 x 200 mm	1.40 B, Fefco 0455
014400	1195 x 794 x 144 mm	1.40 B, Fefco 0451
029110	1200 x 800 x 120 mm	2.90 BC, Fefco 0452

Wellpappe-Stülpdeckel für Palettenboxen, achteckig

Art.-Nr.	Abmessung	Ausführung
015505	1095 x 1095 x 240 mm	2.41 EB



Ab 50 Stück sind
Sondergrößen erhältlich!

Zuschnitte

Art.-Nr.	Abmessung	Ausführung
136019	580 x 780 mm	Wellpappe einwellig 1.30 C
001900	780 x 1180 mm	Wellpappe einwellig 1.01 B
012956	780 x 1180 mm	Wellpappe einwellig 1.02 B
239010	780 x 1990 mm	Wellpappe einwellig 1.02 C
010970	800 x 1950 mm	Wellpappe einwellig 1.01 C
022975	580 x 780 mm	Wellpappe doppelwellig 2.20 BC
025910	770 x 1170 mm	Wellpappe doppelwellig 2.40 BC
022920	780 x 1180 mm	Wellpappe doppelwellig 2.20 BC
075440	780 x 1180 mm	Grobwellig
073585	780 x 1180 mm	Vollpappe

Ab 50 Stück sind Sondergrößen erhältlich!

Rollenwellpappe

Rollenwellpappe Grobwellig, 70 m/Rolle



Art.-Nr.	Abmessung
790010	10 cm breit
790020	20 cm breit
790030	30 cm breit
790040	40 cm breit
790050	50 cm breit
790060	60 cm breit
790070	70 cm breit
790080	80 cm breit
790090	90 cm breit
790100	100 cm breit
790120	120 cm breit
790130	130 cm breit
790150	150 cm breit
790200	200 cm breit

Wellpappe-Polster

Art.-Nr.	Abmessung	Ausführung
393055	70 x 70 x 70 mm	Ecken, Stark 30 mm
393050	100 x 70 x 30 mm	L-Profil, Strang 800 mm
393035	100 x 150 x 30 mm	Platte, Strang 800 mm
393020	100 x 200 x 30 mm	Weichwickel, Strang 800 mm

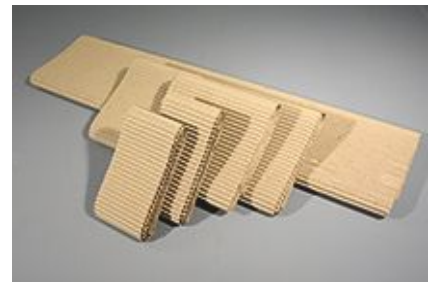
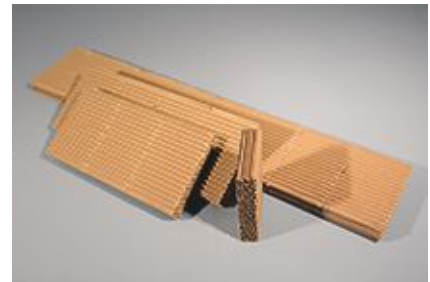

Wellpappe-Kufe

Selbstklebend

Art.-Nr.	Abmessung	Ausführung
393063	600 x 100 x 103 mm	Bel. 400g



SIBOFix

- ✓ Blitzschnell aufgerichtet durch **Automatikboden**
- ✓ Stark haftender **Selbstklebeverschluss**
- ✓ **Aufreißfaden** für problemloses schnelles Öffnen
- ✓ Beschleunigt den Verpackungsablauf, **spart Zeit und Kosten**
- ✓ Hoher **Diebstahl-** und **Manipulationsschutz** durch komplett übergreifenden Automatikboden
- ✓ **Flache Anlieferung** auf Europlatten / Palettenhöhe ca. 1,25 m
- ✓ Sehr gute Wellpapp-Qualität **optimal für den Kurierversand**
- ✓ Lagerware **schnell verfügbar**



Art.-Nr.	Abmessung	Ausführung	VE
016795	190 x 120 x 55 mm	1.01 E	6000 Stück
122485	200 x 110 x 90 mm	1.20 B	2240 Stück
131374	250 x 150 x 100 mm	1.30 B	1260 Stück
122460	285 x 190 x 95 mm	1.20 B	1040 Stück
131757	310 x 230 x 140 mm	1.30 B	480 Stück
101200	348 x 243 x 70 mm	1.01 E	1710 Stück
213499	300 x 260 x 225 mm	2.30 EB	250 Stück

Weitere Abmessungen oder Bedruckung mit ihrem Wunschemotiv auf Anfrage.
Mindestproduktionsmenge ab ca. 4.000 Stück. Kleinmengen auf Anfrage.

[zurück zum Inhaltsverzeichnis](#)

Paletten &

Palettenkartons



Holzpaletten

IPPC-Holzaufsatzrahmen

Spanpaletten

Schweden-Paletten

Kunststoffpaletten

OSB- und Hartfaser-Platten

Wellpappe-Palettenboxen

NO-NAIL-Faltkisten aus Holz



Holzpaletten

IPPC-Holzpaletten für Versand und Lagerung

Art.-Nr.	Abmessung	Ausführung	Tragfähigkeit
061038	600 x 400 mm	Holzpalette	300 kg
061020	800 x 450 mm	Holzpalette	300 kg
061006	800 x 600 mm	Holzpalette	300 kg
061200	800 x 600 mm	Holzpalette	500-700 kg
061372	800 x 600 mm	Holzpalette, OSB-3, 8 mm	
061311	800 x 800 mm	Holzpalette	500 kg
061357	1140 x 980 mm	Rahmenpalette, EU 1750 A, Holz	
062800	1200 x 800 mm	Holzpalette	400 kg
061097	1200 x 800 mm	Holzpalette	750 kg
061070	1200 x 800 mm	Europalette	1100 kg
061609	1200 x 800 mm	Holzpalette	1250 kg
061083	1200 x 1000 mm	Holzpalette	1250 kg



IPPC-Holzaufsatzrahmen

Art.-Nr.	Abmessung
061477	800 x 600 x 200 mm
061035	1200 x 800 x 200 mm
061437	1200 x 1000 x 200 mm



Spanpaletten

Spanpaletten mit Rücknahmeorganisation

Art.-Nr.	Abmessung	Tragfähigkeit
060000	600 x 400 mm	250 kg
060026	1200 x 800 mm	350 kg
060003	800 x 400 mm	500 kg
060010	800 x 600 mm	500 kg
060015	600 x 800 mm	900 kg
060070	760 x 1140 mm	900 kg
060030	800 x 1200 mm	900 kg
060050	1000 x 1200 mm	900 kg
060080	1140 x 1140 mm	900 kg
060040	800 x 1200 mm	1250 kg
060060	1000 x 1200 mm	1250 kg

Vorteile von Spanpaletten

- mehrfach verwendbar
- wiederverwertbar
- ineinander stapelbar
- geringe Transport- und Lagerkosten
- schrumpf- und stretchfreundlich
- leichte und sicherer Handhabung
- maßgenau
- gewichts- und qualitätskonstant



Export-Geeignet!

Aufgrund der Herstellungsweise ist eine Behandlung gegen die Sirex-Wespe nicht erforderlich!

Schweden-Paletten



Schweden-Paletten

3 Stück passen auf eine Europalette

Art.-Nr.	Abmessung	Ausführung	Tragfähigkeit
061546	800 x 400 mm	4 x Kunststofffüße 1 x 2.71 BC-Wellezuschnitt	125 kg



Kunststoff-Palettenfüße

Art.-Nr.	Ausführung	Tragfähigkeit
615461	mit 16 Widerhaken, in der Höhe 12 mm, lässt sich daher leicht an einem Zuschnitt oder Karton befestigen	125 kg



Kunststoffpaletten

Art.-Nr.	Abmessung	Tragfähigkeit	VE
061158	600 x 400 mm	250 kg	200 Stück
061152	800 x 600 mm	500 kg	100 Stück
061087	1200 x 800 mm	1000 kg	50 Stück
061559	1200 x 800 mm mit Sicherheitsrand	1000 kg	60 Stück
060874	1200 x 800 mm	gebraucht	1 Stück



OSB-Platten, Hartfaser-Platten

Art.-Nr.	Abmessung	Ausführung
061372	800 x 600 x 8 mm	OSB-Platte
061373	1200 x 800 x 8 mm	OSB-Platte
061395	1200 x 800 x 8 mm	OSB-Platte mit 2 Leisten
062696	1025 x 495 x 8 mm	Hartfaser-Platte
061660	2800 x 2070 x 2,5 mm	Hartfaser-Platte

Wellpappe- Palettenboxen

Wellpappe-Palettenboxen

einwellig, Fefco 0201a

Art.-Nr.	Abmessung	Qualität	Verschluss	Ausführung	VE
012548	1185 x 785 x 1000 mm	1.20 C	gluetape	B	250 Stück

Wellpappe-Palettenboxen

doppelwellig, Fefco 0201

Art.-Nr.	Abmessung	Qualität	Verschluss	Ausführung	VE
024053	790 x 590 x 580 mm ZR bei 350 mm	2.40 BC	gluetape	A	120 Stück
024066	1180 x 780 x 565 mm	2.40 BC	gluetape	-	90 Stück
024060	1180 x 780 x 760 mm	2.40 BC	gluetape	B	90 Stück
024061	1185 x 782 x 1100 mm	2.40 BC	gluetape	B	80 Stück
024450	1200 x 800 x 800 mm ZR bei 630 mm	2.40 BC	geheftet/gluetape	A	90 Stück
025200	780 x 580 x 800 mm ZR bei 600 mm	2.50 BC	gluetape	-	140 Stück
025100	1200 x 800 x 810 mm	2.50 BC	geheftet/gluetape	A	90 Stück
026074	1180 x 780 x 760 mm	2.60 BC	geheftet/gluetape	A	90 Stück
027720	800 x 400 x 400 mm	2.70 BC	gluetape	-	80 Stück
027053	800 x 600 x 580 mm ZR bei 350 mm	2.70 BC	geheftet/gluetape	-	90 Stück
027029	800 x 660 x 700 mm	2.70 BC	geheftet/gluetape	-	120 Stück
027069	1180 x 780 x 350 mm	2.70 BC	gluetape	-	100 Stück
027068	1180 x 780 x 470 mm	2.70 BC	geheftet/gluetape	-	90 Stück
026063	1180 x 780 x 1065 mm	2.70 BC	geheftet/gluetape	B	80 Stück
032009	770 x 570 x 780 mm	2.90 BC	geheftet	-	60 Stück
031580	1180 x 780 x 760 mm	2.90 BC	geheftet	A	100 Stück
031581	1180 x 780 x 1065 mm	2.90 BC	geheftet	A	80 Stück

Ausführung A oder B, siehe dazu Seite 29

Wellpappe- Palettenboxen

Wellpappe-Palettenboxen doppelwellig, Fefco 0200

Art.-Nr.	Abmessung	Qualität	Verschluss	Ausführung	VE
025818	1180 x 780 x 1160 mm	2.50 BC	Gluetape	A	90 Stück

Wellpappe-Palettenboxen dreiwellig AAC, für Export, Fefco 0201

Art.-Nr.	Abmessung	Qualität	Verschluss	Ausführung	VE
031008	770 x 570 x 580 mm ZR bei 380 + 480 mm	3.92	geheftet	-	35 Stück
031000	1170 x 770 x 550 mm	3.92	geheftet	-	45 Stück
032001	1180 x 780 x 700 mm	3.92	geheftet	-	45 Stück
032002	1180 x 780 x 1100 mm ZR bei 1000 mm	3.92	geheftet	A	40 Stück
032003	1180 x 780 x 1075 mm ZR bei 600/700/800/ 900/1000 mm	3.92	geheftet	A	60 Stück
032041	1190 x 990 x 870 mm (Luftfrachtbehälter)	3.92	geheftet	-	50 Stück

Ausführung A

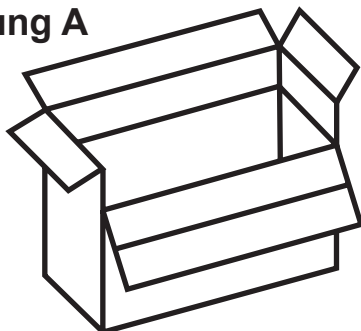

Ausführung B

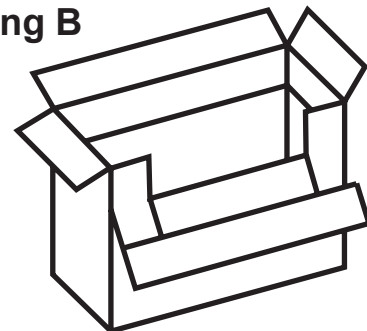

NO-NAIL-Faltkisten



NO-NAIL-Kiste

6 mm Kiefer/Eukalyptus

Art.-Nr.	Abmessung	Ausführung	Ve
062840	580 x 380 x 380 mm	1xMantel + 2xBoden/Deckel	50 Satz
062845	780 x 580 x 380 mm	1xMantel + 2xBoden/Deckel	50 Satz
062852	780 x 580 x 580 mm	1xMantel + 2xBoden/Deckel	50 Satz
062857	1180 x 780 x 580 mm	1xMantel + 2xBoden/Deckel	50 Satz
062861	1180 x 780 x 750 mm	1xMantel + 2xBoden/Deckel	50 Satz



[zurück zum Inhaltsverzeichnis](#)

Folien, Beutel &

Schläuche



PE-Beutel

PE-Schaum

PE-Flachfolien

PE-Stretchfolie

PE-Luftpolsterfolie

PE-Schlauchfolie

VCI-Säcke

PE-Schrumpfhauben

PE-Schaum-Rollen



Folien, Beutel & Schläuche



PE-Druckverschlussbeutel mit Verschlussleiste

Art.-Nr.	Abmessung	Qualität	VE
050110	60 x 80 mm	50 µ	1000 Stück/Karton
050010	70 x 100 mm	50 µ	1000 Stück/Karton
050020	80 x 120 mm	50 µ	1000 Stück/Karton
050030	100 x 150 mm	50 µ	1000 Stück/Karton
050040	120 x 170 mm	50 µ	1000 Stück/Karton
050050	150 x 220 mm	50 µ	1000 Stück/Karton
050060	180 x 250 mm	50 µ	1000 Stück/Karton
050070	200 x 300 mm	50 µ	1000 Stück/Karton
050080	250 x 350 mm	50 µ	1000 Stück/Karton
050100	300 x 400 mm	50 µ	1000 Stück/Karton

PE-Druckverschlussbeutel mit Verschlussleiste & Stempelfeldern

Art.-Nr.	Abmessung	Qualität	VE
050011	70 x 100 mm	50 µ	1000 Stück/Karton
050031	100 x 150 mm	50 µ	1000 Stück/Karton
050041	120 x 170 mm	50 µ	1000 Stück/Karton
050051	160 x 220 mm	50 µ	1000 Stück/Karton

Unser Lieferprogramm:

- Ein- & Mehrfarbendruck
- Verschiedene Größen
- Auswahl an Folienstärken
- Lichtechte Beutel

Folien, Beutel & Schläuche

PE-Beutel transparent

Art.-Nr.	Abmessung	Qualität	VE
050200	90 x 120 mm	30 µ	10.000 Stück
050205	115 x 170 mm	50 µ	5000 Stück
050246	120 x 180 mm	50 µ	4000 Stück
050210	130 x 140 mm	100 µ	3000 Stück
050215	150 x 150 mm	50 µ	6000 Stück
050220	150 x 220 mm	50 µ	3000 Stück
050230	200 x 250 mm	150 µ	1000 Stück
050235	200 x 300 mm	50 µ	2500 Stück
050241	250 x 400 mm	150 µ	700 Stück
050245	300 x 350 mm	50 µ	2000 Stück
050255	300 x 500 mm	50 µ	1000 Stück
050260	300 x 500 mm	150 µ	500 Stück
050265	500 x 500 mm	50 µ	1000 Stück
050271	500 x 800 mm	50 µ	600 Stück

PE-Schaum Platten

Art.-Nr.	Abmessung	Ausführung	VE
057586	2000 x 1200 x 15 mm	weiß, 22 kg/cbm	1 Stück

Sofort lieferbar!

Folien, Beutel & Schläuche



PE-Schaum Zuschnitte

Art.-Nr.	Abmessung	Ausführung	VE
057317	520 x 340 mm	1 mm	1000 Stück
057916	790 x 1190 mm	0,8 mm	500 Stück

PE-Flachfolie

Art.-Nr.	Abmessung	Ausführung	Qualität	VE
056522	1 x 200 m	transparent	50 μ	1 Rolle
056539	1200 x 400 m alle 1600 mm perforiert	als Kopfzuschnitte beim Einstreichen verwendbar "Abdeckzuschnitte"	30 μ	1 Rolle
056504	2 x 50 m	auf 1m gefaltet, transparent	150 μ	1 Rolle
056510	4 x 50 m	auf 1m gefaltet, transparent	150 μ	1 Rolle

PE-Stretchfolie

Art.-Nr.	Abmessung	Ausführung	VE
065083	100 mm breit, 150 m/Rolle	38 mm Kern, 23 μ	40 Rollen
065053	125 mm breit, 150 m/Rolle	38 mm Kern, 23 μ	6 Rollen
065031	450 mm breit, 300 m/Rolle	50 mm Kern, 23 μ	6 Rollen
065900	500 mm breit, 300 m/Rolle	50 mm Kern, 15 μ	9 Rollen
065055	500 mm breit, 300 m/Rolle	50 mm Kern, 20 μ	6 Rollen
065038	500 mm breit, 300 m/Rolle	50 mm Kern, 23 μ , schwarz	45 Rollen
065052	500 mm breit, 1500 m/Rolle	76 mm Kern, 23 μ	24 Rollen
066200	Handabroller 450/500 mm breit	50/76 mm Kern	1 Stück



Folien, Beutel & Schläuche

PE-Luftpolsterfolie

80 µ dick, 10 mm Noppen

Art.-Nr.	Abmessung	Ausführung	VE
056609	0,50 x 100 m	PE	2 Rollen
056614	0,55 x 100 m	PE	2 Rollen
056610	0,60 x 100 m	PE	2 Rollen
054466	0,60 x 100 m	ESD antistatisch	3 Rollen
056613	0,65 x 100 m	PE	2 Rollen
056632	0,75 x 100 m	PE	2 Rollen
056628	0,80 x 100 m	PE	2 Rollen
056638	1,00 x 100 m	PE	1 Rolle
056620	1,20 x 100 m	PE	1 Rolle
056630	1,50 x 100 m	PE	1 Rolle
056815	1,52 x 100 m	PE	1 Rolle
056618	2,00 x 100 m	PE	1 Rolle

PE-Luftpolsterfolie

100 µ dick, 10 mm Noppen

Art.-Nr.	Abmessung	Ausführung	VE
056600	0,30 x 100 m	PE	5 Rollen
055800	1,20 x 50 m	PE	1 Rolle
056665	1,20 x 100 m	PE	1 Rolle
056656	1,50 x 100 m	PE	1 Rolle

Sofort lieferbar!

Folien, Beutel & Schläuche



PE-Luftpolsterfolie

125 µ dick, 30 mm Noppen

Art.-Nr.:	Abmessung	VE
056640	1,20 x 50 m	1 Rolle
056645	1,50 x 50 m	5 Rollen

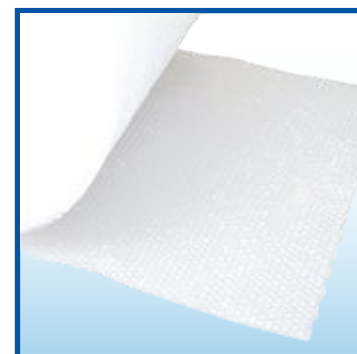

PE-Luftpolsterfolie

150 µ dick, 10 mm Noppen

Art.-Nr.	Abmessung	VE
056653	1,50 x 100 m	1 Rolle



PE-Schlauchfolie

Art.-Nr.	Abmessung	Qualität	VE
056276	0,2 x 500 m/Rolle	100 µ	1 Stück

VCI-Säcke

mit Verschlussleiste

Art.-Nr.	Abmessung	Ausführung	VE
296822	1300 x 900 x 2050 mm	gelb transparent, 60 µ	800 Stück

Folien, Beutel & Schläuche

PE-Schrumpfhauben

Art.-Nr.	Abmessung	Ausführung	VE
055125	850 + 650 x 1300 mm	125 my	575 Stück
055111	1275 + 875 x 1000 mm	150 my	540 Stück
055110	1275 + 875 x 1500 mm	150 my	500 Stück
055000	1250 + 850 x 2000 mm	125 my	500 Stück

PE-Schaum-Rollen

Art.-Nr.	Abmessung	Ausführung	VE
057539	0,50 x 500 m	1 mm	3 Rollen
057040	0,70 x 500 m	1 mm	1 Rolle
057085	1,00 x 500 m	1 mm	1 Rolle
057115	1,25 x 500 m	1 mm	1 Rolle
057010	1,55 x 500 m	1 mm	1 Rolle
057105	1,25 x 350 m	1,5 mm	3 Rollen
057110	1,55 x 350 m	1,5 mm	9 Rollen
057291	0,90 x 250 m	2 mm	10 Rollen
057205	1,25 x 250 m	2 mm	7 Rollen
057210	1,55 x 250 m	2 mm	3 Rollen
057405	1,25 x 175 m	3 mm	1 Rolle
057410	1,55 x 175 m	3 mm	1 Rolle
057510	1,55 x 130 m	4 mm	1 Rolle
057610	1,55 x 100 m	5 mm	1 Rolle



Folien, Beutel & Schläuche

verschiedene Ausführungen



Schrumpfhauben,
Abdeckhauben

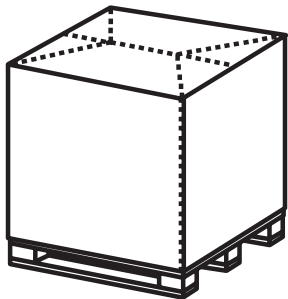

Hauben, Säcke,
Beutel mit Seiten-
oder Bodenfallen

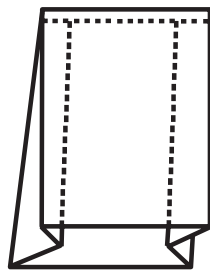

Flachfolien, Baufolien,
Abdeckfolien,
Feinschrumpffolien

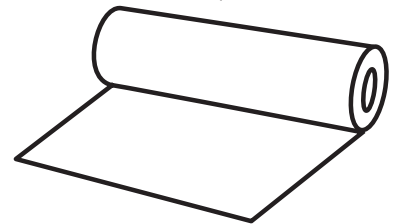

Sonderformate, Kastenhauben,
Containerhauben

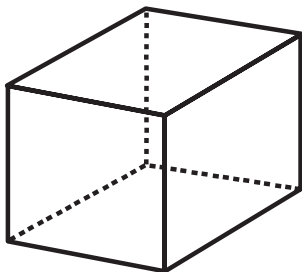

Kreuzbodenhauben,
Kreuzbodensäcke

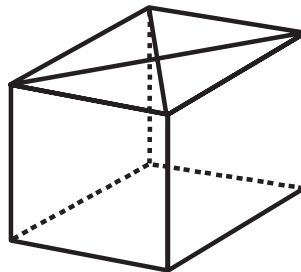

Halbschlauchfolien

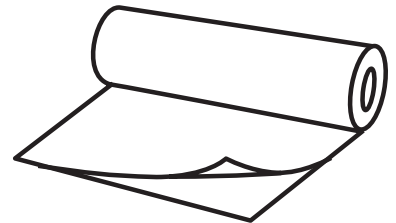

Schlauchfolien

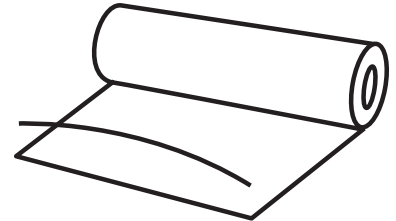

Flachhauben

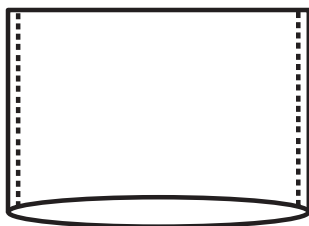

Flachbeutel, Flachsäcke,
Müllsäcke, Gewebesäcke

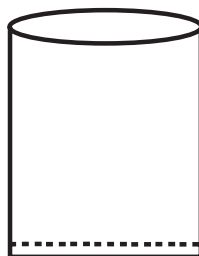

Seitenfaltenschlauchfolien

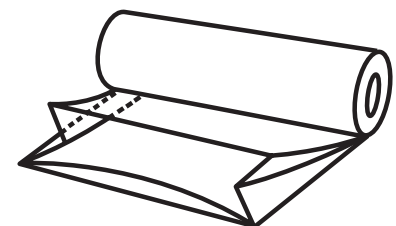

Sechsecksäcke/Oktabines

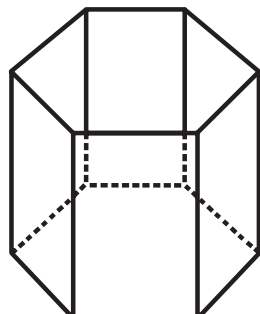

Rundbodensäcke,
Rundhauben

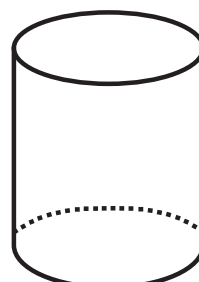

auf Rolle abreiperforierte
Säcke, Hauben, Beutel

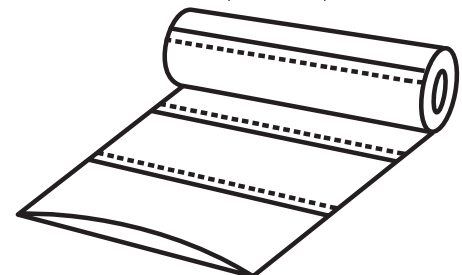

[zurück zum Inhaltsverzeichnis](#)

Polster &

Füllmaterial



Füll- & Polstermaterial

Zellstoffwatte

Schutzecken



Polster & Füllmaterial



„Styrofill“, „Flo-Pak“

Art.-Nr.	Bezeichnung	m ³ pro Sack	VE
058400	Styrofill	0,5	1 Sack
058425	„Flo-Pak green“	0,5	1 Sack



Polster & Füllmaterial

„flupis“

Papierschaum aus Altpapier und Stärke

Die **umweltfreundliche Alternative zu:** Styropor-Chipsen, Holz- & Zellglaswolle, Wellpappe und Formpack. Es handelt es sich um ein schüttfähiges Polster- & Füllmaterial, bestehend aus Altpapier und reiner Stärke. Es ist ohne chemische Treibmittel, nur mit Wasserdampf aufgeschäumt.



„flupis“ bieten folgende Vorteile:

- **umweltfreundlich**, da ökologisch abbaubar
- **elastisch und leicht**
- **sparsam** im Verbrauch
- **keine elektrostatische Aufladung**
- **staubfrei, ph-neutral,**
- **keimfrei**
- **leicht entsorgbar**, kann in der vorhandenen Struktur über Kompost, Garten- oder Biomülltonne problemlos entsorgt werden
- **schütt- und fließfähig**
vorhandene Abfüllgeräte können genutzt werden

„flupis“ Papierschaum ist mehrfach mit **Umweltpreisen ausgezeichnet** und hat sich bereits im praktischen Einsatz bei namhaften Anwendern bewährt.

Art.-Nr.	Bezeichnung	Liter pro Sack	VE
058485	Papierschaum „flupis-Bio“	380	1 Sack

Pelaspan

Art.-Nr.	Bezeichnung	Ausführung	VE
058484	Pelaspan white	0,5 m ³	1 Sack

Polster & Füllmaterial



Zellstoffwatte

Art.-Nr.	Bezeichnung	Abmessungen	VE
070900	1-lagig, ungebleicht	400 x 600 mm	15 kg

Styropor-Kantenschutzecken

Art.-Nr.	Abmessungen	Ausführung	VE
058050	100 x 100 x 100 x 30 mm	RG 20 WE	912 Stück



Sofort lieferbar!

[zurück zum Inhaltsverzeichnis](#)

Papier



Natrondehnkrepp/- mischpapier

Einschlagpapier

Kraftlinerpapier

Seidenpapier

Schrenzpapier

Ölpapier / Kreppölhaut

Papier-Plus



Papier

Natronmischpapier in Rollen

Art.-Nr.	Rollendurchmesser	Rollenbreite	Qualität	VE
070000	210 mm	500 mm	80 g/m ²	12,5 kg/pro Rolle
070010	210 mm	750 mm	80 g/m ²	17 kg/pro Rolle
070020	210 mm	1000 mm	80 g/m ²	25 kg/pro Rolle
070100	400 mm	1000 mm	100 g/m ²	100 kg/pro Rolle
070210	400 mm	1250 mm	125 g/m ²	120 kg/pro Rolle

Natronmischpapier Formate

Art.-Nr.	Abmessung	Qualität	VE
070160	750 x 1000 mm	50 g/m ²	12,5 kg/Paket

Natrondehnkrepp in Hand- und Maschinenwickelrollen

Art.-Nr.	Rollendurchmesser	Rollenbreite	Qualität	VE
070810	120 mm	100 mm	70/130 g/m ²	16,4 kg/pro Rolle

Einschlagpapier weiß

Art.-Nr.	Rollendurchmesser	Rollenbreite	Qualität	VE
070511	210 mm	500 mm	50 g/m ²	12 kg/pro Rolle

Papier

Kraftlinerpapier

Rollen, 127 g/m²

Art.-Nr.	Rollendurchmesser	Rollenbreite	VE
070220	450 mm	1500 mm	175 kg/pro Rolle

Seidenpapier

Formate, 30 g/m², Industrieseiden

Art.-Nr.	Abmessung	VE
070410	370 x 500 mm	25 kg/Paket
070420	500 x 750 mm	25 kg/Paket
070430	750 x 1000 mm	25 kg/Paket

Packtische und
Versandausstattung
Wir beraten Sie gerne



Papier

Schrenzpapier

grau, 80 g/m²

Art.-Nr.	Abmessung	VE
070764	500 x 800 mm	25 kg/pro Rolle

Ölpapier

Braun

Art.-Nr.	Abmessung	Qualität	VE
072010	1000 mm x 100 mtr.	60 g/m ²	5 Rollen
072020	1000 mm x 100 mtr.	70 g/m ²	5 Rollen

Kreppölhaut

Art.-Nr.	Abmessung	Qualität	VE
072200	1000 mm x 100 mtr.	160 g/m ²	16 Rollen

Papier-Plus

Rollen

Art.-Nr.	Abmessung	Qualität	VE
070327	300 mm x 280 mtr.	80 x 80 gr.	1 Karton
070285	375 mm x 640 mtr.	50 gr.	1 Rolle
070325	400 mm x 280 mtr.	70 x 70 gr.	1 Karton
070307	Papillon x 280 mtr.	2 x 70 gr.	1 Karton
070293	600 mm x 280 mtr.	2 x 80 gr.	11 Rollen
070292	600 mm x 280 mtr.	120 gr.	16 Rollen



Papier-Plus-Maschine

Versandzubehör



Versandhülsen

Versandtaschen

Drahtbügel

Begleitpapiertaschen



Versandzubehör

Versandtaschen

LP-Versandtaschen, Bag-in-Bag

Art.-Nr.	Abmessungen	Ausführung	VE
080010	150 x 215 mm	#13	100 Stück
080015	180 x 265 mm	#14	100 Stück
080020	220 x 265 mm	#15	100 Stück
080025	220 x 340 mm	#16	100 Stück
080030	230 x 340 mm	#17	100 Stück
080035	270 x 360 mm	#18	100 Stück
080040	300 x 445 mm	#19	100 Stück
080045	350 x 470 mm	#20	75 Stück

Versandtaschen

Jiffy-Versandtaschen

Art.-Nr.	Abmessungen	Ausführung	VE
080225	245 x 381 mm	#05	100 Stück



Versandzubehör

Versandhülsen

mit losem Deckel

Art.-Nr.	Abmessung	VE
065310	770 x 750 x 80 x 2 mm	162 Stück
065305	1020 x 1000 x 80 x 2 mm	215 Stück

Drahtbügeltaschen

Art.-Nr.	Abmessung	VE
062083	A5, quer ohne Klappe	200 Stück



Sofort lieferbar!

Versandzubehör



Begleitpapiertaschen

jeweils 1000 Stück/pro Karton

Art.-Nr.	Abmessung	Ausführung
065006	175 x 117,5 mm	C6, neutral
065009	240 x 162,5 mm	C5, neutral
065000	240 x 117,5 mm	neutral

Begleitpapiertaschen

jeweils 1000 Stück/pro Karton

Art.-Nr.	Abmessung	Ausführung
065001	240 x 117,5 mm	Lieferschein/Rechnung, 10-sprachig
065002	175 x 117,5 mm	C6, Lieferschein, 8-sprachig
065004	175 x 117 mm	C6, Lieferschein, 8-sprachig

[zurück zum Inhaltsverzeichnis](#)



Verpackungszubehör



Kantenschutzwinkel

Hülsen

Heftklammern

Anhängeschlaufen

Trockenmittelbeutel

Sprays

Palettenhütchen



Verpackungszubehör

Kantenschutzwinkel

Vollpappe

Art.-Nr.	Abmessung	VE
063040	100 x 50 x 50 x 3 mm	1000 Stück
063006	755 x 80 x 80 x 6 mm	1440 Stück
063060	1000 x 45 x 45 x 4 mm	3000 Stück
063038	1200 x 60 x 60 x 3 mm	2100 Stück

Kantenschutzwinkel

Kunststoff

Art.-Nr.	Abmessung	VE
063050	bis zu 23,5 mm Bandbreite	1500 Stück
063010	bis zu 25 mm Bandbreite	2000 Stück
063015	bis zu 32 mm Bandbreite	1000 Stück



Sofort lieferbar!

Verpackungszubehör

Hülsen

Art.-Nr.	Abmessung	Bezeichnung	VE
066500	13 x 25 x 0,5 mm	KU-Hülse	2000 Stück
066530	13 mm	Magazinhülse	2500 Stück

Heftklammern

Art.-Nr.	Bezeichnung	VE
062000	B 3/4 (B 19)	2000 Stück
062010	B 5/8 (B 16)	2000 Stück
062032	VZ 08 CNK	5000 Stück
062050	B 110/25	2250 Stück



Heftgeräte auf Anfrage!

Verpackungszubehör

Anhängeschlaufen

Art.-Nr.	Abmessung	Ausführung	VE
065075	1,4 x 35 mm	oval	1000 Stück
065076	1,8 x 56 mm	oval	1000 Stück

Trockenmittelbeutel

Art.-Nr.	Abmessung	Ausführung	VE
065135	150 x 100 mm	4 TME	120 Stück
065131	200 x 150 mm	8 TME	60 Stück
065140	245 x 150 mm	16 TME	30 Stück



Sprays

Art.-Nr.	Bezeichnung	VE
065203	Block-out-Spray, 400 ml	12 Stück

Palettenhütchen

Art.-Nr.	Abmessung	Qualität	Ausführung	VE
131225	626 x 1000 mm	E-Welle	Rot mit Aufdruck „Bitte nicht stapeln“	550 Satz

[zurück zum Inhaltsverzeichnis](#)

Betriebsbedarf



Abfallsäcke

Toilettenpapier

Küchentücher

Papierhandtücher

Putzrollen/-tücher



Betriebsbedarf

Abfallsäcke

Papier

Art.-Nr.	Abmessungen	Bezeichnung	VE
065500	70 x 95 cm	Kreuzboden, mit Druck „Abfälle“ 70 gr., 2-fach	2000 Stück

Abfallsäcke

PE-Beutel, UV-stabil, 125 µ dick

Art.-Nr.	Abmessung	VE
050300	700 x 1100 mm	250 Stück



Toilettenpapier

Art.-Nr.	Bezeichnung	Blatt/Rolle	VE
082000	Krepp	400 Blatt/Rolle	64 Rollen
082010	geprägt, 2-lagig	250 Blatt/Rolle	64 Rollen
082020	Tissue, weiß, geprägt, 3-lagig	250 Blatt/Rolle	72 Rollen

Küchentücher

aus 100% Zellstoff

Art.-Nr.	Bezeichnung	VE
082050	Tissue, 3-lagig	32 Rollen



Betriebsbedarf

Papierhandtücher

Natur

Art.-Nr.:	Abmessung	Blatt/Rolle	VE
082105	250 x 230 mm	5000 Blatt/Karton	24 Kartons
082110	250 x 330 mm	3600 Blatt/Karton	1 Karton
082130	250 x 500 mm	2400 Blatt/Karton	1 Karton



Betriebsbedarf

Putzrollen

Blau

Art.-Nr.:	Abmessung	Abrisse	VE
082215	240 x 340 mm	1500	2 Rollen
082210	370 x 340 mm	1500	1 Rolle

Putztücher

Art.-Nr.:	Abmessung	Ausführung	Stück/Karton	VE
082200	290 x 380 mm	ltex-Soft	600 St./Karton	1 Karton

Umweltfreundlich!

[zurück zum Inhaltsverzeichnis](#)

Klebebänder &

Klebestreifen

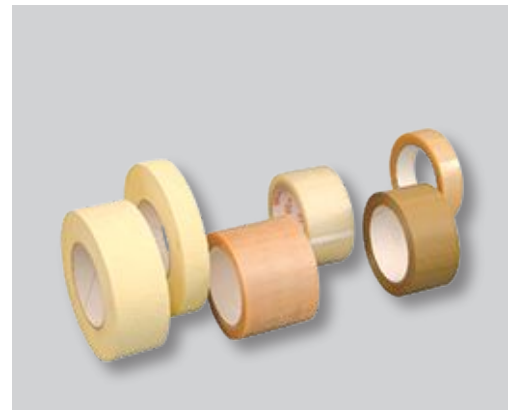

PVC- & PP-Klebeband

PP-Etikettenschutzband

Krepp-Klebebänder

Papier-Klebebänder

Filament-Klebebänder

Gewebeband

Klebspunkte

Nassklebestreifen



Klebebänder & Klebestreifen



PVC-Packband

66 m lang

Art.-Nr.	Abmessungen	Ausführung	VE
040012	12 mm breit	transparent	144 Rollen
040019	19 mm breit	transparent	96 Rollen
040025	25 mm breit	transparent	72 Rollen
040038	38 mm breit	transparent	48 Rollen
040050	50 mm breit	transparent	36 Rollen
040051	50 mm breit	4-fach verstärkt, transparent	36 Rollen
040150	50 mm breit	100 µ dick, transparent,	36 Rollen
040075	75 mm breit	transparent	24 Rollen
040550	50 mm breit	braun	36 Rollen
040551	50 mm breit	4-fach verstärkt	36 Rollen

PVC-Selbstklebeband

66 m lang

Art.-Nr.	Abmessung	Farbe	Aufdruck	VE
043104	25 mm breit, 66 m lang	Fluororange	„Gesperrt“	72 Rollen
043101	50 mm breit, 66 m lang	Fluororange	„Vorsicht Glas“	36 Rollen
431011	50 mm breit, 60 m lang	Dunkelorange	„Vorsicht Glas“	36 Rollen
043103	50 mm breit, 66 m lang	Fluororange	„Vorsicht zerbrechlich“	36 Rollen
044124	50 mm breit, 66 m lang	Fluororange	„Oben“	36 Rollen
043120	50 mm breit, 66 m lang	Weiß	-	36 Rollen

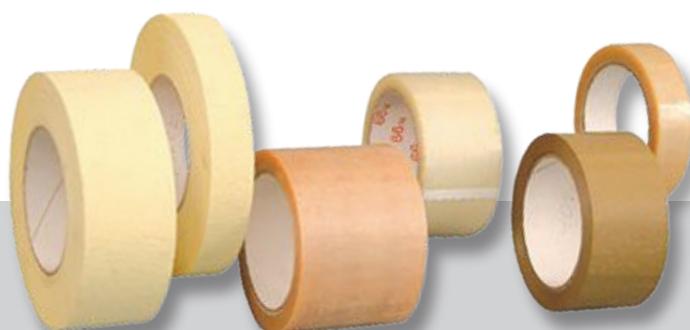

Klebebänder & Klebestreifen

PP-Selbstklebeband

hot-melt

Art.-Nr.	Abmessung	Qualität	Farbe	VE
041150	50 mm breit, 66 m lang	laut, 28 μ	Braun	36 Rollen
041151	50 mm breit, 66 m lang	laut, 28 μ	Transparent	36 Rollen

PP-Selbstklebeband

Acrylat

Art.-Nr.	Abmessung	Qualität	Farbe	VE
041178	50 mm breit, 66 m lang	leise, 28 μ	Braun	36 Rollen
041154	50 mm breit, 66 m lang	leise, 28 μ	Transparent	36 Rollen
041175	75 mm breit, 66 m lang	leise, 30 μ	Braun	24 Rollen

PP-Selbstklebeband

Kautschuk

Art.-Nr.	Abmessung	Qualität	Farbe	VE
041176	50 mm breit, 66 m lang	leise, 32 μ	Transparent	36 Rollen

PP-Etikettenschutzband

Art.-Nr.	Abmessung	VE
043150	150 mm breit, 66 m lang	12 Rollen

Klebebänder & Klebestreifen



Krepp-Selbstklebeband

50 m lang, Hochgekreppt

Art.-Nr.	Abmessung	VE
041625	25 mm breit	72 Rollen

Filament-Selbstklebeband

50 m lang

Art.-Nr.	Abmessung	VE
042019	19 mm breit	48 Rollen
042025	25 mm breit	36 Rollen



Papier-Selbstklebeband

50 m lang

Art.-Nr.	Abmessung	Farbe	VE
040090	50 mm breit	braun	36 Rollen

Klebebänder & Klebestreifen

Gewebeband

Silber

Art.-Nr.	Abmessung	VE
043105	50 mm breit, 50 m lang, 76er Kern	24 Rollen

Klebspunkte aus Gewebeband

Grau

Art.-Nr.	Abmessung	Stück/Rolle	VE
043119	30 mm Ronden	2500 Stück/Rolle	50.000 Stück/pro Karton

Nassklebestreifen

Art.-Nr.	Abmessung	Qualität	Farbe	VE
047020	60 mm breit, 200 m lang	60 gr./m ²	Braun	8 Rollen
047040	70 mm breit, 200 m lang	70 gr./m ²	Braun	6 Rollen
047050	70 mm breit, 200 m lang	75 gr./m ²	Braun	6 Rollen
047055	60 mm breit, 150 m lang	130 gr./m ²	Braun	6 Rollen

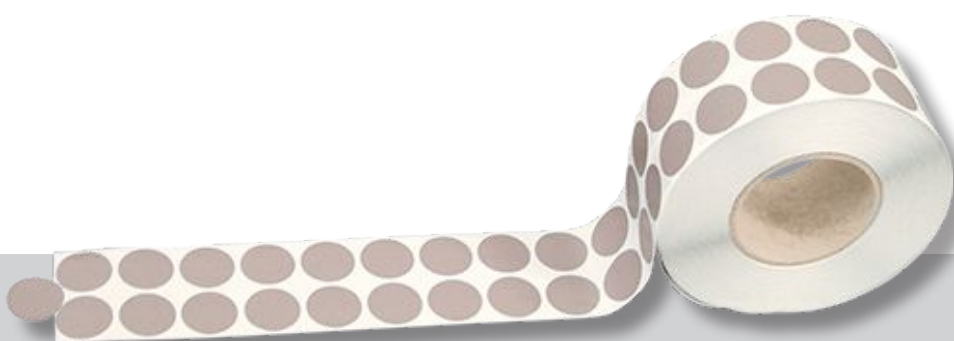

Klebebänder & Klebestreifen

Klebeband-Abroller



Art.-Nr.	Abmessung	Bezeichnung	VE
066008	für 50 mm breites Klebeband	Handabroller, Modell SK GF 50 B	10 Stück
066010	für 75 mm breites Klebeband	Handabroller, mit Bremse	5 Stück
066100	für 150 mm breites Klebeband	Tischabroller	1 Stück



Handabroller

[zurück zum Inhaltsverzeichnis](#)

Umreifen &

Einbinden

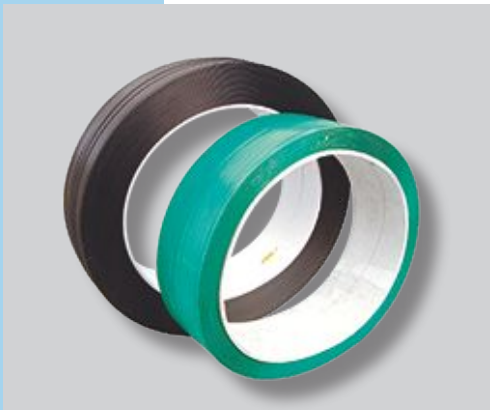

Umreifungsbänder

Ballenpressband

Stahlband

Stahl-/ Plastikschnallen



Umreifen & Einbinden

Art.-Nr.	Abmessung	Bezeichnung	m/Rolle	VE
048000	12 x 0,40 mm	Umreifungsband-Spendekarton	1000 m/Rolle	5 Rollen
048010	12 x 0,55 mm 200er Kern	PP-Umreifungsband, schwarz (halbautomatisch)	3000 m/Rolle	2 Rollen
048021	12,5 x 0,70 mm	PET-Umreifungsband, grün	2300 m/Rolle	1 Rolle
048030	12,7 x 0,50 mm 407er Kern	PP-Umreifungsband, schwarz	3000 m/Rolle	1 Rolle
048035	12,7 x 0,60 mm	PP-Umreifungsband, schwarz	2000 m/Rolle	1 Rolle
048031	12,7 x 0,65 mm	PP-Umreifungsband, schwarz	600 m/Rolle	1 Rolle
048020	12,7 x 0,75 mm 406er Kern	PP-Umreifungsband, schwarz	2000 m/Rolle	1 Rolle
048050	15,5 x 0,70 mm	PET-Umreifungsband, grün	1750 m/Rolle	1 Rolle
048014	15,5 x 0,90 mm	PET-Umreifungsband, grün	1500 m/Rolle	1 Rolle
048055	16 x 0,80 mm	PP-Umreifungsband, schwarz	1300 m/Rolle	1 Rolle
048095	13 x 0,40 mm 76er Kern	Ballenpressband, weiß	500 m/Rolle	4 Rolle
048100	16 x 0,50 mm	Stahlband, blank, eigefettet		25kg
065060	für 13 mm Band	Plastikschnalle		1000 St.
065061	für 16 mm Band	Stahlschnalle		1000 St.
065063	für 19 mm Band	Stahlschnalle		1000 St.

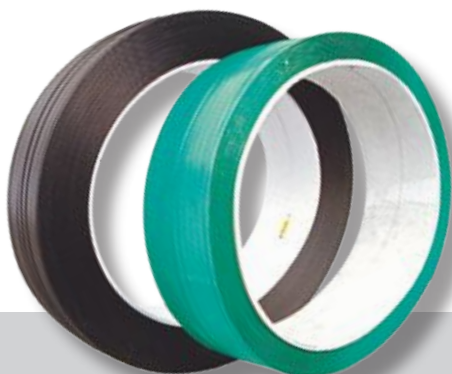

**Handumreifungsgeräte mit Akku -
auf Anfrage bei uns erhältlich!**

[zurück zum Inhaltsverzeichnis](#)



Sonderlösungen

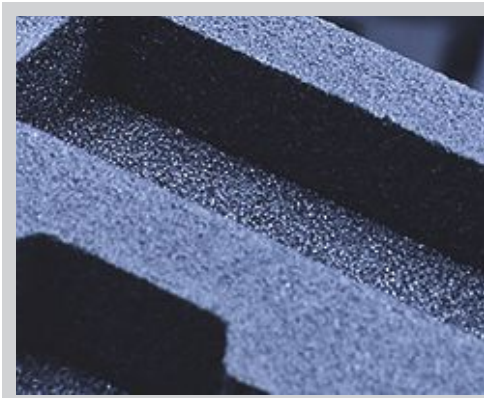

3-Welle gelasert

Ladungsträger (Ein- & Mehrweg)

Einzelversand

Industrieverpackung

SiBOXX

SiBOXXair





Gut in Form

3-Welle gelasert

Unsere Innovation

Mit unserer Laserschneidtechnologie können komplexe Schneidkonturen, die in der Stanztechnik nicht realisierbar sind, in 3-WELLE umgesetzt werden. Die Konturen sind präziser als bei anderen Verarbeitungsverfahren. Durch berührungslose Bearbeitung wird die Stauchung des Materials vermieden. Stabilitätseinbußen müssen nicht berücksichtigt werden, sodass je nach Anwendung auch leichtere Papierqualitäten verarbeitet werden können. So entstehen sehr stabile und tragfähige Systeme, die leichter sind als vergleichbare Verpackungen aus Holz oder Kunststoff

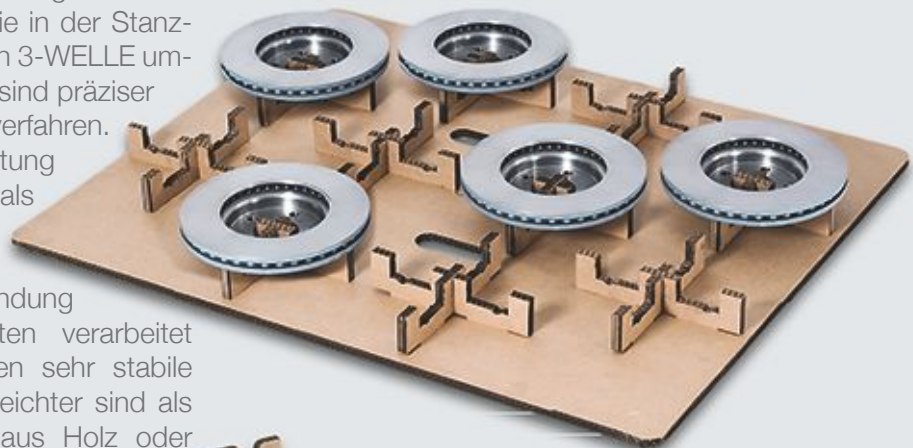

Durch das SiBO-Lasersystem können permanente Kennzeichnungen direkt in einem Arbeitsgang auf die 3-Welle graviert werden.





Anwendungsbeispiele

- hochstabile, sehr leichte Einweg-Ladungsträger, durch nassfeste Verleimung auch für Übersee geeignet, als Alternative zu Tiefziehteilen
- montierte Kombinationsverpackungen aus 3-Welle und PE-Schaum als internes Umlauf- und langfristiges Lagersystem
- Kabelspulen mit Traglasten von bis zu 150 kg als Einstoffverpackungen, sind nassfest verleimt und dadurch für Übersee geeignet

SiBO Verpackungen
Bernd Hesse GmbH & Co. KG

Bahnhofstraße 4
57482 Wenden-Gerlingen
Tel.: +49 (0) 27 62 - 92 47 - 0
Fax: +49 (0) 27 62 - 92 47 - 150
info@sibo.com
www.sibo.com





Für mehr
Mobilität

Ladungsträger
Ein- und
Mehrweg



Aufgabenstellung:

- Schutz der Produkte vor mechanischen Einflüsse über gesamte Logistikkette hinweg
- Bestandteil der Ladungssicherung während des Transports
- Optimale Auslastung des jeweiligen Transportmittels (Ladungsdichte, Stapelfähigkeit)
- Anpassung des Ladungsträgers in die weiteren Abläufe beim Kunden

Lösung:

- Einsatz unterschiedlicher Materialien und Fertigungsverfahren wie lasern, fräsen und stanzen
- optimaler Schutz und die Sicherung der Integration in die weiteren Logistikabläufe
- Die Anlieferung erfolgt vollständig montiert und bedarfsgerecht konfektioniert

Empfindliche Fracht - sicher fixiert!

Die Konstruktion und Bemusterung der Ladungsträger durch unsere Entwicklungsabteilung erfolgt in steter Abstimmung zu mit unseren Kunden. Zu Testzwecken fertigen wir für Sie neben Mustern auch Kleinserien

**Integriert
und
sicher!**



Ladungsträger - Einweg

Aufgabenstellung:

- Ersatz von Mehrwegladungsträgern, durch eine logistisch einfache und Kosten sparende Lösung
- Integration des Ladungsträgers in kundenseitig vorhandene Transportbehälter
- besondere Anforderungen an Material und Konstruktion durch geplanten Einsatz im Überseetransport

Lösung:

- „Einstofflösung“ aus recyclefähiger und Ressourcen schonender Wellpappe
- Konstruktion und Material sind optimal an die konkreten Anforderungen angepasst

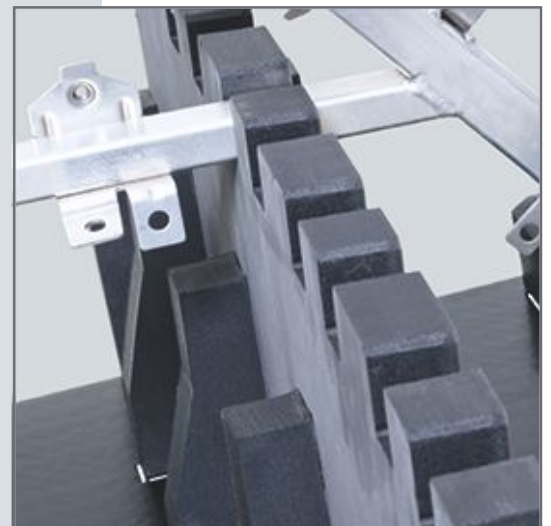



Geschützt!

Anspruchsvolle
Verpackung
für sensible
Fracht

Verpackungen für den Einzeltransport

Aufgabenstellung:

- Transportverpackung für Gerät und Zubehör (i.d.R. Transport per PKW)
- sehr stoßempfindliches Gerät und Sensoren
- eigenwilliges Gerätedesign
- übersichtliche Anordnung des Zubehörs, bei gleichzeitiger Fixierung
- Aufnahme der Arbeits- und Begleitdokumente
- geringe Stückzahl
- hochwertige Gestaltung der Verpackung, da der Einsatz in Kosmetikstudios erfolgt

Lösung:

- verschiedene Schaumstoffeinsätze, welche gelasert und gefräst werden
- mittels Ultraschall verschweißte Hohlkammerplattenzuschnitte
- Aluminiumbox für den Transport und zur Aufbewahrung

Vorteile:

- hochwertiges Erscheinungsbild
- geringes Gewicht der Verpackung
- sichere und übersichtliche Fixierung des Gerätes und Zubehör
- einfaches Handling
- keine Werkzeugkosten





Innovativ und sicher



Aufgabenstellung:

- Versandverpackung für ein medizinisches Gerät inkl. Zubehör
- Ohne Veränderung der Verpackung muss diese im Luft- und Seetransport eingesetzt werden können
- Das Gerät soll ohne erneute Konfektionierung an den Endkunden mit Paketdienst versendet werden

Lösung:

- Wellpappfaltkarton
- Stanzeinlagen aus PE-Schaum
- Hartpapierhülsen

Vorteile:

- geringes Gewicht und Volumen
- der Einsatz der Verpackung kann einheitlich in allen vorgesehenen Transportarten (Luft- und Seetransport, Einzelversand per Paketdienst) erfolgen
- dokumentierte Versandsicherheit durch normierten Falltest





Sicher!

Verpackungen
für den
Maschinenbau

Sicher und umweltfreundlich





Schwerlastverpackungen für den weltweiten Transport

Aufgabenstellung:

- Entwicklung und Produktion von Verpackungen für den weltweiten Versand - bis zum Endkunden
- Ausführung als „Einstofflösung“ für einen bis zu 100 kg schweren Kettenzug (bestehend aus Motor, Kette und Getriebe) bzw. einen Vibrationsstampfer mit bis zu 90 kg Gewicht

Lösung:

- Einsatz besonders fester und stabiler Wellpappe
- Fixierung des Produkts durch spezifische WP-Stanzeinlagen bzw. WP-Polster
- Abstimmung der Außenmaße auf Europalettenmaß
- Für das Verpacken wird nur eine Person benötigt

SiBO Verpackungen

Bernd Hesse GmbH & Co. KG

Bahnhofstraße 4
57482 Wenden-Gerlingen
Tel.: +49(0)2762-9247-0
Fax: +49(0) 2762-9247-150
info@sibo.com
www.sibo.com





Sinnvoll
verpackt

SiBOXX

Erfolgsstory - Schwerlastverpackung

Vorteile:

- Senkung der Kosten innerhalb des gesamten Lagerprozesses
- Gewichtsreduzierung der Verpackung bis zu 80 %
- erhebliche Kostenvorteile besonders im Luftfrachtverkehr
- Keine IPPC-Behandlung notwendig
- Reduzierung, Lageraufwand, Vereinfachung des Handlings
- stapelbar, Auflast bis 2.000 kg
- problemlose Entsorgung (Recycling) vor Ort

Aufgabenstellung:

- Entwicklung von Alternativen zu schweren, sperrigen Holzkisten
- Verbesserung der logistischen Eigenschaften, u.a. wie Handling und Lagereigenschaften
- keine Nachteile gegenüber der bisherigen Eigenschaften der Transportverpackung



Langgutverpackung aus Wellpappe

Lösung:

- Einsatz von drei- und vierwelliger Wellpappe
- auf die konkreten Anforderungen abgestimmte Bauformen der SiBOXX-Schwerlastkartonagen (zwei-, drei- und vierteilig)
- für Stück- und Schüttgüter einsetzbar
- Komplettierung der SiBOXX-Schwerlastkartonage mit verschiedenen Ladungsträgern, ggf. im Materialmix möglich

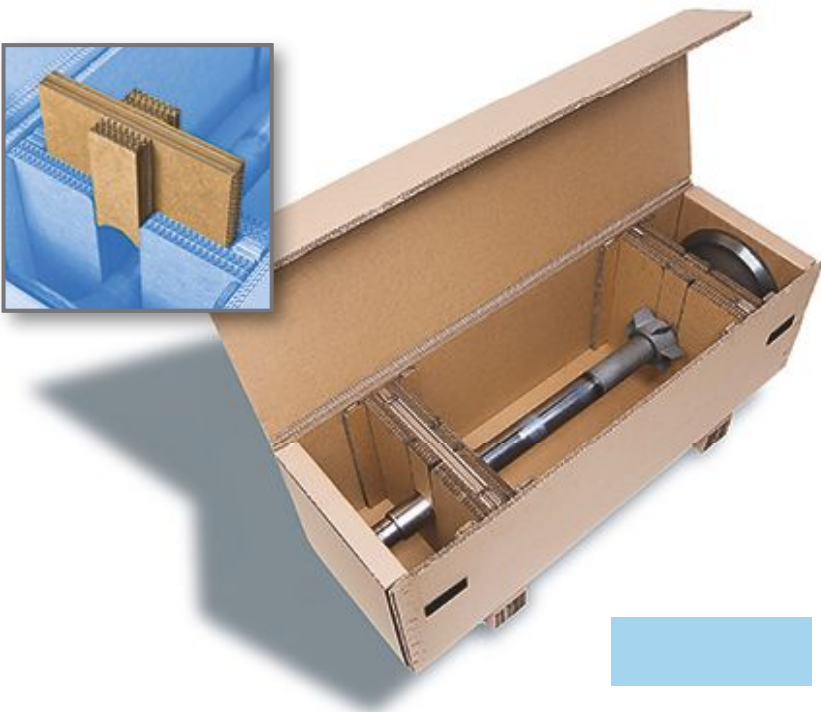

SiBO[®]
Verpackungen



Sinnvoll
verpackt

SiBOXXair

Manipulationssichere Luftfrachtverpackung

Die **SiBOXXair** ist eine rundum flächenbündige und umweltfreundliche Kartonverpackung, die eine Manipulation sofort erkennen lässt. Kanten und Deckel sind mit **Spezialkleber** vorbehandelt. Dieser klebt nach dem Abziehen der Schutzfolie fest und flächenbündig. Der gesamte Unterboden ist ebenfalls flächenbündig ausgebildet und verklebt. Die Kufen sind aus Wellpappe und werden, ebenso wie der Deckel, durch Umreifungsband zusätzlich gesichert.





Schwerlastkartonage und Langgutverpackung aus Wellpappe

Vorteile:

- Die Gewichtsersparnis beträgt bis zu $\frac{2}{3}$ Tara
- einfaches und sicheres Handling
- manipulationssicher
- problemlose und umweltgerechte Entsorgung
- stapelbar
- geringere Frachtkosten

Die SiBOXXair ist vom Luftfahrt Bundesamt zugelassen!

